

 **HONDA** *Come ride with us.*

CBR900R₂

FireBlade







Die Power

Nach wie vor konkurrenzlos ist das geradezu traumhafte Leistungsgewicht, mit dem dieser Supersportler seiner Klasse vorausfährt.

Ein extrem kraftvolles Drehmoment kennzeichnet den jetzt auf 71 mm aufgebohrten Vierzylinder-16-Ventiler. Gespeist wird das flüssigkeitsgekühlte Triebwerk über 38-mm-Ø-Gleichdruckvergaser mit geänderter Gemischabstimmung, und ein Drosselklappensensor liefert laufend Informationen an die dreidimensionale digitale Kennfeldzündung. Als Ergebnis kann eine um 4 PS höhere maximale Leistung (ungedrosselte Version) an das neu abgestufte Getriebe abgegeben werden, das sich jetzt über das neue Alu-Schaltgestänge noch geschmeidiger schalten läßt.

Damit war das Feuerwerk der konstruktiven Verbesserungsideen allerdings noch keinesfalls erschöpft. Auf Grundlage intensiver CAE-Simulationen (Computer Assisted Engineering) wurde das aus einem Stück gefertigte Zylinder-/Kurbelgehäuse weiter optimiert. Das neue Ölstandsfenster überzeugt mit einer besonders praktischen Handhabung. Dank der neuen Lichtmaschine fällt die Motorbreite fast 1 cm schlanker aus. Und selbstverständlich erfüllt das neue 4-in-2-in-1-Auspuffsystem mit seinem vergrößerten stranggepreßten Alu-Schalldämpfer (nicht beim AR- und SW-Modell) die Bestimmungen der neuen EG-Norm.

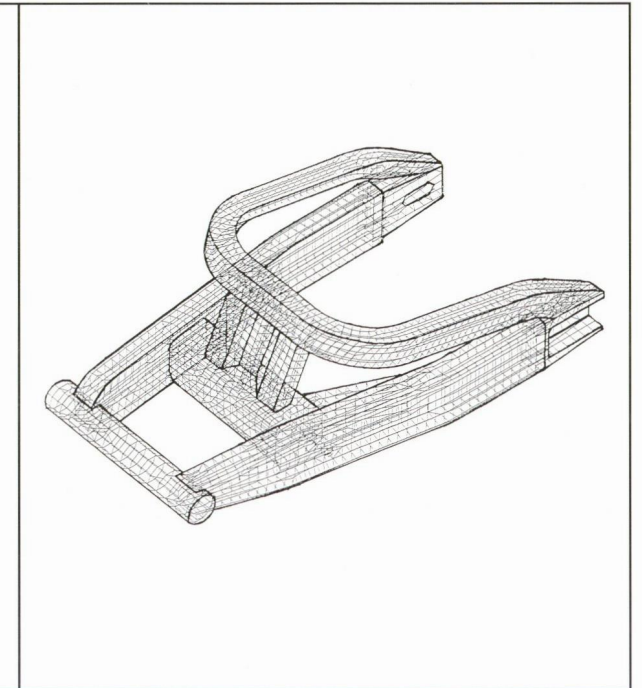
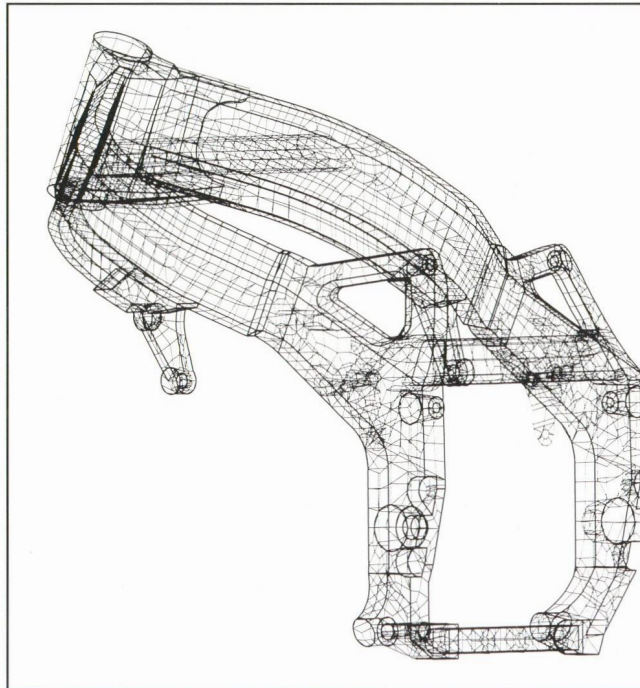



Das Handling

Nach Verringerung ihres Gewichts um 2 kg ist die Fireblade mit 183 kg die leichteste Maschine ihrer Klasse.

Diese Gewichtseinsparungen wurden weitgehend im Bereich des neuen verwindungssteifen Dreifachkastenrahmens aus Aluminium erzielt, wo insbesondere das Hauptrahmenrohr und die Schwingenaufnahme überarbeitet wurden. Gewichtsoptimiert präsentieren sich aber auch alle anderen Komponenten dieses Super-Sportlers – von den Pleueln zwischen den ultraleichten Slipperkolben und der Kurbelwelle bis hin zu den Verkleidungshaltern und der Scheinwerferscheibe aus Kunststoff.

Am Hinterrad wuchs der Federweg von 112 mm auf 125 mm, was sich im Handling positiv bemerkbar macht. Neben dem anspruchsvollen Pro-Link-System kommen hinten eine verstärkte Schwinge mit Yagura-Querverstrebung und ein Dämpfer mit externem Ausgleichsbehälter zum Einsatz. Neu ist auch das Ventilsystem an der 45-mm-Ø-Vorderradgabel zur noch individuelleren Einstellung von Vorspannung, Druck- und Zugstufe.

Der Name Fireblade verspricht ein in jeder Hinsicht heißes Motorradvergnügen. Völlig cool packt dagegen die absolut leistungsadäquat dimensionierte Bremsanlage mit ihren Vierkolbenbremszangen auf zwei 296-mm-Ø-Bremscheiben am Vorderrad und hinten auf eine 220-mm-Ø-

Bremscheibe. Und auch die Reifen, die speziell für die Fireblade entwickelt wurden, werden ihrem supersportlichen Potential in jeder Lage voll gerecht.

Das Styling

„Blade“ bedeutet „Klinge“, und wie eine messerscharfe Klinge schneidet die schlanke Fireblade durch Luft und Raum.

Durch Überarbeitung der Verkleidung im Front-, Seiten-, Rück- und unteren Bereich konnte der Luftwiderstandsbeiwert noch einmal um volle 3% gesenkt werden. Die neue Tankform nimmt Knie und Schenkel des Fahrers schlüssig auf, und zur Entlastung der Handgelenke wurde der Lenker 10 mm höher plaziert und um 5 Grad nach hinten geneigt. Vibrationsmindernd wirkt die Gummilagerung des Motors, und der Verkleidungshalter vorne wurde im Sinne maximaler Steifigkeit überarbeitet.

Gut und schnell ablesbare Instrumente und leichtgängige Bedienelemente runden das ergonomische Konzept ab. Ein praktisches Detail ist das Staufach für handelsübliche Bügelschlösser (Schloß nicht im Lieferumfang enthalten). Und selbstverständlich setzt das brandneue Styling den Auftritt dieser exzellent verarbeiteten Maschine faszinierend in Szene.

Die CBR900RR Fireblade. Faszination pur.

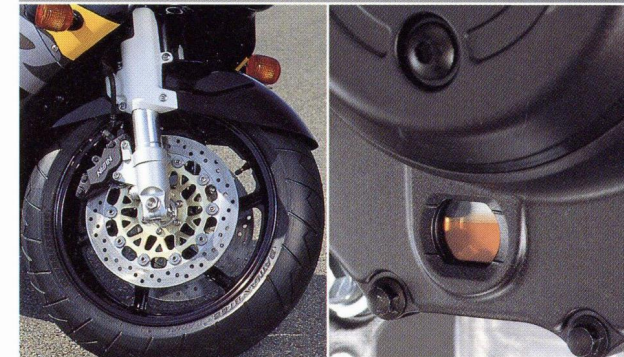
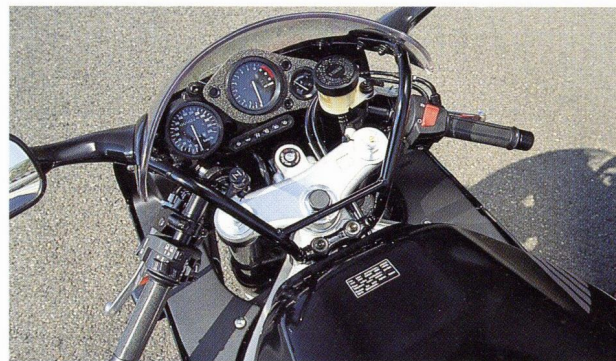
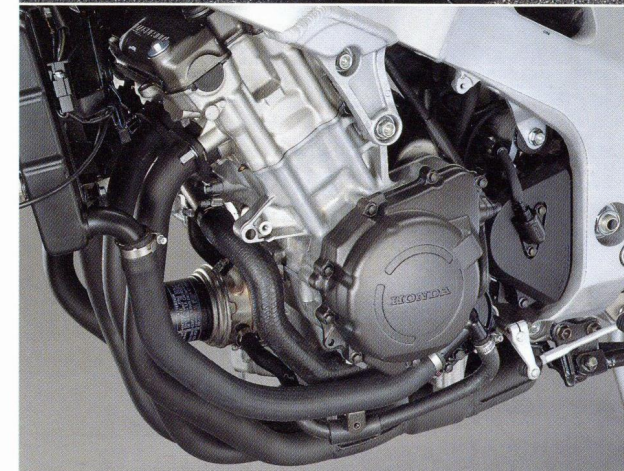



FEUERZAUBER

Seit ihrer Premiere steht der Name Fireblade für ein faszinierendes Feuerwerk der Leidenschaft auf zwei Rädern.

Und jetzt geht eine neue Modellgeneration an den Start.

Noch leichter, noch kraftvoller, noch agiler.

Die neue Fireblade – der Feuerzauber kann beginnen.

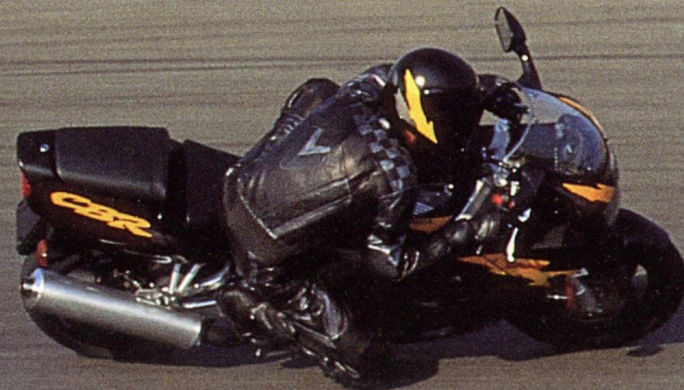

Technische Daten CBR900RR (G-Typ)

Motor	Flüssigkeitsgekühlter Vierzylinder-Viertakt-Reihenmotor (DOHC), 16 Ventile
Bohrung und Hub	71 x 58 mm
Hubraum	919 cm ³
Verdichtung	11,1:1
Vergaser	4x 38-mm-Ø-Gleichdruckvergaser mit Flachschiebern
Max. Leistung	72 kW (98 PS) bei 9.750 min ⁻¹ (DIN)
Max. Drehmoment	80 Nm bei 7.000 min ⁻¹ (DIN)
Zündung	Computergesteuerte digitale Transistorzündung mit elektronischer Frühverstellung
Starter	Elektrostarter
Getriebe	6 Gänge
Endantrieb	O-Ring-Kette
Abmessungen (LxBxH)	2.135 x 675 x 1.130 mm
Radstand	1.405 mm
Sitzhöhe	810 mm
Bodenfreiheit	140 mm
Tankinhalt	18 Liter
Felgen	Vorne/Hinten Aluminiumgussfelgen mit 6 Profilspeichen
Bereifung	Vorne 130/70 ZR16 Hinten 180/55 ZR17
Radaufhängung	Vorne 45-mm-Ø-Teleskopgabel mit stufenlos einstellbarer Vorspannung, Zug- und Druckstufe, 120 mm Federweg Hinten Pro-Link-Schwinge mit Dämpfer und stufenlos einstellbarer Vorspannung, Zug- und Druckstufe, 125 mm Federweg
Bremsen	Vorne 296-mm-Ø-Doppelscheibenbremse mit Vierkolbenbremszangen und Sintermetallbelägen Hinten 220-mm-Ø-Einscheibenbremse mit Einkolbenbremszange und Sintermetallbelägen
Trockengewicht	183 kg

laut ist out Motorradfahrer nehmen Rücksicht! Änderungen in Design, Technik und Ausstattung sowie durch Homologationsvorschriften vorbehalten.

FAHREN SIE VORSICHTIG

- Wählen Sie immer die richtige Motorradschutzbekleidung, Augenschutz und Handschuhe. ● Fahren Sie nie ohne Helm.
- Lesen Sie die Bedienungsanleitung sorgfältig durch.
- Seien Sie immer ein fairer Verkehrspartner.

IHR HONDA-VERTRAGSHÄNDLER:

ENGEL Karl-Heinz Engel
 Honda + BMW 76846 Hauenstein
 Werkvertretung Alte Bundesstraße
 Telefon 0 63 92 / 26 26 - Fax 38 06

ZWEI JAHRE GARANTIE
OHNE KILOMETERBEGRENZUNG

